



POMPE POUR BAIGNOIRE BALNEO ET SPA

MANUEL D'INSTRUCTIONS

POMPES SÉRIE LP

INSTRUCTIONS DE SÉCURITÉ IMPORTANTES

Lors de l'installation et de l'utilisation de cet équipement électrique, il est toujours important de suivre des précautions de sécurité de base, notamment les suivantes :

1. LIRE ET SUIVRE TOUTES LES INSTRUCTIONS

2. AVERTISSEMENT Pour réduire le risque de blessure, ne permettez pas aux enfants d'utiliser ce produit à moins d'être étroitement supervisés en tout temps.

3. AVERTISSEMENT Risque de choc électrique. Brancher uniquement sur une prise de terre protégée par un disjoncteur de circuit de défaut de mise à la terre (GFCI). Contactez un électricien qualifié si vous ne pouvez pas vérifier que la prise est protégée par un GFCI.

4. ATTENTION Ne pas enterrer le cordon. Positionnez-le de manière à minimiser les risques de dommages causés par les tondeuses à gazon, les taille-haies et autres équipements.

5. ATTENTION Au cas où les pièces en mouvement risqueraient de blesser des personnes, ne mettez pas la pompe électrique en marche avant que le pipeline n'ait été connecté.

6. AVERTISSEMENT Pour réduire le risque de choc électrique, remplacez immédiatement le cordon endommagé.

7. AVERTISSEMENT Pour réduire le risque de choc électrique, n'utilisez pas de rallonge pour brancher l'unité à l'alimentation électrique ; utilisez une prise correctement située.

8. ATTENTION Cette pompe est destinée à être utilisée pour une baignoire à installation fixe. Elle n'est pas adaptée pour une piscine.

9. Ne pas installer à l'intérieur d'une enceinte extérieure ou sous la jupe d'un bain à remous à moins que cela soit spécifiquement indiqué.

10. Cet appareil n'est pas destiné à être utilisé par de jeunes enfants ou des personnes infirmes, sauf s'ils sont supervisés adéquatement par une personne responsable afin de garantir qu'ils peuvent utiliser l'appareil en toute sécurité.

11. Les jeunes enfants doivent être surveillés pour s'assurer qu'ils ne jouent pas avec l'appareil.

12. POUR USAGE INTÉRIEUR UNIQUEMENT.

13. CONSERVEZ CES INSTRUCTIONS.

1. Généralités

Ces instructions sont destinées à l'installation correcte et à la performance optimale des pompes de bain, il est donc important de les lire attentivement. Ce sont des pompes centrifuges à un seul étage conçues pour fonctionner avec des équipements de bain à hydromassage compacts. Elles sont équipées d'un système de vidange totale pour éviter la décharge de liquide résiduel à chaque arrêt. Ces unités sont conçues pour fonctionner avec de l'eau propre à une température maximale de 50 °C.

Fabriquées avec des matériaux de première qualité, elles sont soumises à des contrôles hydrauliques et électriques stricts et sont soigneusement vérifiées.

Une installation correcte est garantie en suivant ces instructions ainsi que celles du schéma de câblage ; sinon, des surcharges peuvent être produites dans le moteur. Nous déclinons toute responsabilité pour tout dommage causé par le non-respect de ces instructions.

2. Installation

La pompe doit être installée horizontalement, en les fixant avec des vis à travers les trous dans les supports pour éviter les bruits et vibrations indésirables. Le tuyau d'aspiration de la pompe doit être aussi court que possible. L'étiquette de classification doit être visible après l'installation. Les pièces contenant des éléments électriques, sauf celles fournies avec une tension de sécurité extra basse <12V, doivent être inaccessibles à une personne dans le bain. Les appareils de classe I doivent être connectés en permanence au câblage fixe. Les pièces comprenant des composants électriques, à l'exception des dispositifs de commande à distance, doivent être situées ou fixées de manière à ne pas entrer dans le bain.



3. Assemblage du tuyau

Les tuyaux d'aspiration et de refoulement doivent avoir un diamètre égal ou supérieur à celui du raccord d'admission de la pompe. Évitez les pièges car, en plus d'affecter l'efficacité, ils entravent la vidange totale. Les tuyaux d'aspiration et de refoulement ne doivent en aucun cas reposer sur la pompe. Scellez bien tous les connecteurs et unions. Évitez toute fuite sur le moteur, ce qui l'endommagerait inévitablement.

4. Connexion électrique

L'installation électrique doit comporter un système de séparation multiple avec des contacts s'ouvrant sur au moins 3 mm. Pour une protection continue contre les chocs électriques éventuels, cette unité doit être montée sur la base conformément aux instructions d'installation. La protection du système doit reposer sur un dispositif de courant résiduel (RCD) conforme aux normes (2). Les moteurs monophasés sont équipés d'une protection thermique intégrée. Le raccordement électrique doit être effectué par du personnel qualifié suivant strictement la norme "EN60335-2-60". Assurez-vous que le câble de terre est correctement connecté. Assurez-vous que la connexion équipotentielle entre la baignoire et la pompe est correctement réalisée. Les fils servant de conducteurs de liaison équipotentielle doivent avoir une section transversale comprise entre 2,5 et 6 mm² et doivent être équipés de la prise de réception adaptée.



5. Contrôles avant la première mise en service



Vérifiez que l'arbre de la pompe tourne librement. Vérifiez que la tension secteur et la fréquence sont conformes à la plaque signalétique. L'ensemble hydromassage doit être équipé d'un système pour empêcher le démarrage de la pompe si un niveau d'eau minimum n'est pas atteint. Vérifiez le sens de rotation du moteur, qui doit concorder avec celui indiqué sur le couvercle du ventilateur. Si le moteur ne démarre pas, essayez de localiser le problème dans le tableau des anomalies les plus courantes et de leurs solutions possibles qui est fourni plus loin. LA POMPE NE DOIT JAMAIS FONCTIONNER À SEC.

6. Mise en marche

Démarrez électriquement la pompe uniquement lorsque les tuyaux d'aspiration et de refoulement sont connectés aux entrées et sorties correspondantes. Vérifiez qu'il n'y a aucun obstacle dans les tuyaux. Appliquez la tension au moteur et ajustez correctement les jets pour obtenir le débit souhaité.

7. Maintenance et nettoyage



Nos pompes pour les installations de bain à remous ne nécessitent aucun entretien spécial ou programmation.

Si la pompe doit rester inutilisée pendant une longue période, il est recommandé de la démonter, de la nettoyer et de la ranger dans un endroit sec et bien ventilé. Si le cordon d'alimentation est endommagé, il doit être remplacé par le fabricant, son agent de service ou une personne également qualifiée pour éviter tout danger.

La pompe peut automatiquement vider l'eau après une installation correcte.

Lorsque la pompe doit être nettoyée, (1) remplissez-la d'eau jusqu'à la position du niveau de la buse de la baignoire, (2) faites-la fonctionner pendant 2 à 3 minutes, (3) évacuez l'eau de la baignoire après l'arrêt du moteur.

8. Guide de dépannage

Symptôme	Cause possible	Vérification
La pompe ne tourne pas	Pas d'alimentation	- L'alimentation électrique arrive-t-elle à la pompe ? - Le disjoncteur est-il en position allumée ? - Le disjoncteur différentiel (GFCI) fonctionne-t-il correctement ? - Le commutateur d'air est-il branché ?
	Interrupteur pneumatique déconnecté	- Le tuyau de l'interrupteur pneumatique est-il connecté à la pompe ? - Le tuyau de l'interrupteur pneumatique est-il connecté au bouton d'action sur le pont de la baignoire ?

Symptôme	Cause possible	Vérification
La pompe ne fonctionne pas correctement	Obstruction ou Fuite	<ul style="list-style-type: none"> - Les jets doivent être orientés loin de l'entrée d'aspiration afin que l'air ne soit pas forcé dans l'aspiration de la pompe. - L'entrée d'aspiration dans la baignoire est-elle bloquée ou recouverte ? - Y a-t-il des débris dans le boîtier de la pompe ? - Y a-t-il une fuite dans la tuyauterie ou dans la pompe ?
	Tension faible	<ul style="list-style-type: none"> - La tension appropriée est-elle appliquée à la pompe ? - Un cordon d'extension est-il utilisé ?

Courbes de performance

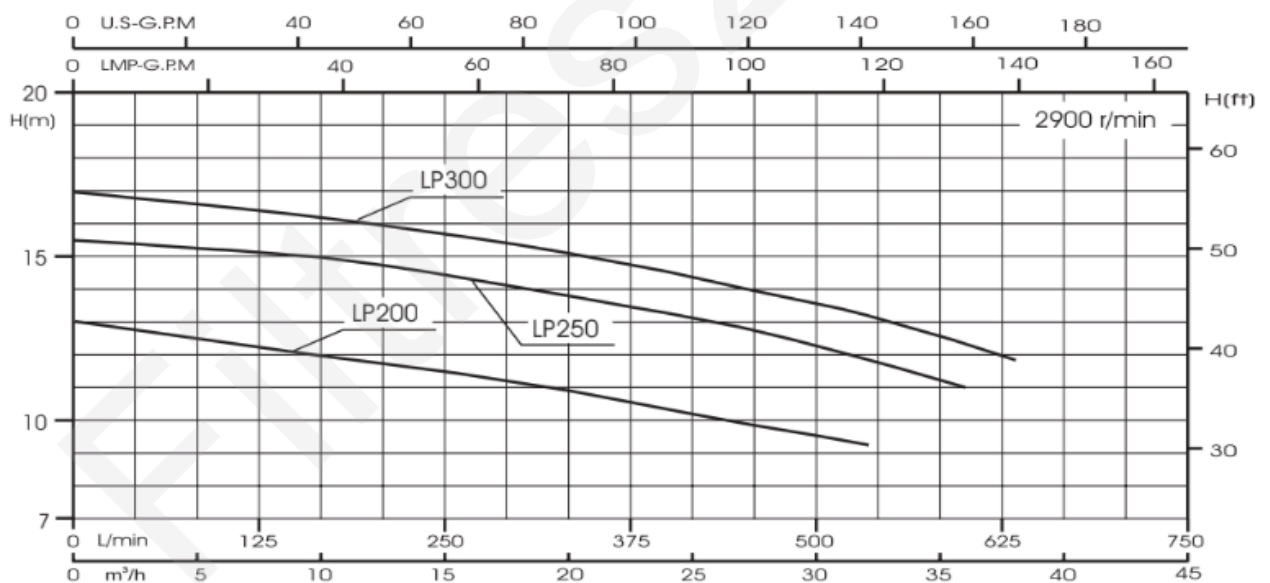

Schémas d'installation

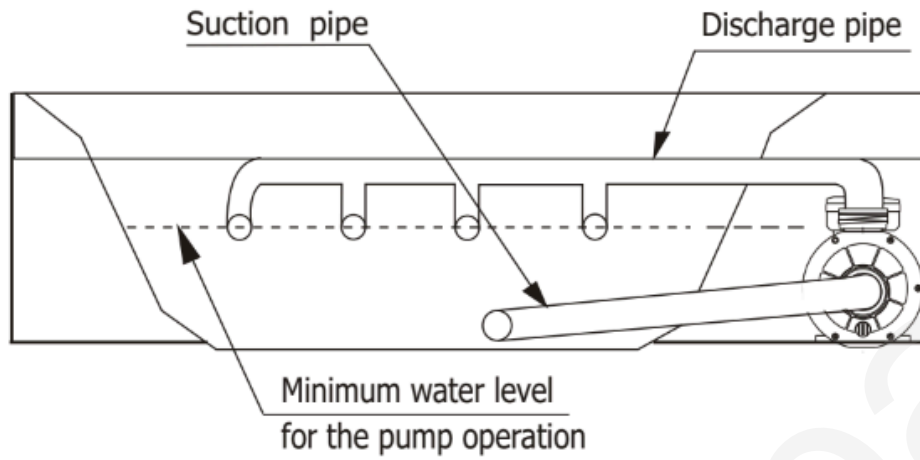

Schéma et tableau de résolution

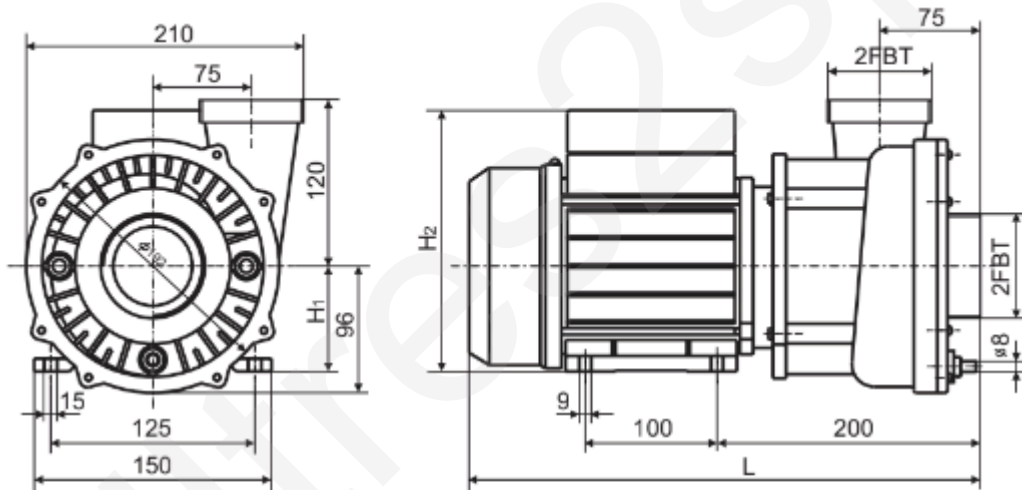

Model	Qmax (L/min)	Hmax (m)	Power (P_1)		H_1	H_2	L	Weight (Kg)
			kW	HP				
LP200	535	13	1.50	2.0	80	198	387	12.5
LP250	600	15.5	1.85	2.5	80	198	387	13.5
LP300	635	17	2.20	3.0	90	215	412	15.5

V/Hz esp: Voir la plaque signalétique de la pompe - Température du liquide : 4 °C à 50 °C
 Température de stockage : -10 °C à +50 °C - Humidité relative de l'air : 95 % maximum