



## **POMPE POOL AND SPA MANUEL D'INSTRUCTION POMPE SÉRIE WP**

### **INSTRUCTIONS DE SÉCURITÉ IMPORTANTES**

**Lors de l'installation et de l'utilisation de cet équipement électrique, il est important de toujours suivre les précautions de sécurité de base, notamment :**

**1. LIRE ET SUIVRE TOUTES LES INSTRUCTIONS**

**2. AVERTISSEMENT** Pour réduire le risque de blessure, ne permettez pas aux enfants d'utiliser ce produit à moins qu'ils ne soient étroitement surveillés en tout temps.

**3. AVERTISSEMENT** Risque de décharge électrique. Brancher uniquement sur une prise de terre protégée par un disjoncteur différentiel résiduel (DDR). Contacter un électricien qualifié si vous ne pouvez pas vérifier que la prise est protégée par un DDR.

**4. ATTENTION** Ne pas enterrer le cordon. Positionnez le cordon de manière à minimiser les dommages causés par les tondeuses à gazon, taille-haies et autres équipements.

**5. ATTENTION** Si les pièces en mouvement risquent de blesser des personnes, ne pas connecter le pipeline de la pompe électrique.

**6. AVERTISSEMENT** Pour réduire le risque d'électrocution, remplacez immédiatement tout cordon endommagé.

**7. AVERTISSEMENT** Pour réduire le risque de choc électrique, n'utilisez pas de rallonge pour connecter l'unité à l'alimentation électrique ; fournissez une prise correctement située.

**8. ATTENTION** Pompe à jet pour baignoires à jets, spa, piscines, stations de massage, systèmes de nettoyage.

**9.** Ne pas installer dans un boîtier extérieur ou sous le tablier d'un bain à remous à moins que cela ne soit indiqué.

**10.** Cet appareil n'est pas destiné à être utilisé par de jeunes enfants ou des personnes infirmes, à moins qu'ils ne soient adéquatement supervisés par une personne responsable pour garantir qu'ils peuvent utiliser l'appareil en toute sécurité.

**11.** Les jeunes enfants doivent être surveillés pour s'assurer qu'ils ne jouent pas avec l'appareil.

**12. POUR USAGE INTÉRIEUR UNIQUEMENT.**

**13. CONSERVEZ CES INSTRUCTIONS.**

## **1. Généralités**

Ces instructions sont destinées à une installation correcte et à des performances optimales des pompes de bain, elles doivent donc être lues attentivement. Il s'agit de pompes centrifuges à un seul étage conçues pour fonctionner avec des équipements de bain à hydromassage compacts. Elles sont équipées d'un système de vidange totale pour éviter le déchargement de liquide résiduel à chaque arrêt. Ces unités sont conçues pour fonctionner avec de l'eau propre à une température maximale de 50 °C. Construites avec des matériaux de qualité supérieure, elles sont soumises à des contrôles hydrauliques et électriques stricts et sont soigneusement vérifiées. Une installation correcte est assurée en suivant ces instructions ainsi que celles du schéma électrique ; sinon, des surcharges peuvent être produites dans le moteur. Nous déclinons toute responsabilité pour les dommages causés par le non-respect de ces instructions.

## **2. Installation**

La pompe doit être installée horizontalement et fixée avec des vis à travers les trous des supports pour éviter les bruits et vibrations indésirables. Le tuyau d'aspiration de la pompe doit être aussi court que possible. L'étiquette de notation doit être visible après l'installation. Les pièces contenant des parties actives, à l'exception des pièces alimentées en très basse tension de sécurité <12V, doivent être inaccessibles à une personne dans le bain. Les appareils de classe I doivent être connectés en permanence au câblage fixe. Les parties contenant des composants électriques, à l'exception des dispositifs de commande à distance, doivent être situées ou fixées de manière à ne pas entrer dans le bain.

## **3. Assemblage des tuyaux**

Les tuyaux d'aspiration et de refoulement doivent avoir un diamètre égal ou supérieur à celui du raccord d'entrée de la pompe. Évitez les pièges car en plus de nuire à l'efficacité, ils empêchent une vidange totale. Les tuyaux d'aspiration et de refoulement ne doivent en aucun cas reposer sur la pompe. Scellez bien tous les connecteurs et unions. Évitez toute fuite sur le moteur, ce qui l'endommagerait inévitablement.

## **4. Connexion électrique**

L'installation électrique doit comporter un système de séparation multiple avec des contacts s'ouvrant sur au moins 3 mm. Pour une protection continue contre les risques de choc électrique, cette unité doit être montée sur la base conformément aux instructions d'installation. La protection du système doit reposer sur un dispositif de courant résiduel (RCD) conforme aux normes (2). Les moteurs monophasés sont équipés d'une protection thermique intégrée. Le raccordement électrique doit être effectué par du personnel qualifié suivant strictement la norme "EN60335-2-41". Assurez-vous que le câble de terre est correctement connecté. Assurez-vous que la connexion équipotentielle entre la baignoire et la pompe est correctement réalisée. Les fils servant de conducteurs de liaison équipotentielle doivent avoir une section transversale comprise entre 2,5 et 6 mm<sup>2</sup> et doivent être équipés d'une prise de connexion adaptée.

## **5. Contrôles avant la première mise en service**

Vérifiez que l'arbre de la pompe tourne librement. Vérifiez que la tension et la fréquence du secteur correspondent à celles indiquées sur la plaque signalétique. L'ensemble d'hydromassage doit être équipé d'un système pour empêcher la pompe de démarrer si un niveau d'eau minimum n'est pas atteint. La pompe doit attendre que l'eau atteigne ce niveau. Vérifiez le sens de rotation du moteur, qui doit correspondre à celui indiqué sur le couvercle du ventilateur. Si le moteur ne démarre pas, essayez de localiser le problème dans le tableau des défauts les plus courants et de leurs solutions possibles qui est fourni plus loin. **LA POMPE NE DOIT JAMAIS FONCTIONNER À SEC.**

## **6. Mise en marche**

Démarrez électriquement la pompe uniquement lorsque les tuyaux d'aspiration et de refoulement sont connectés aux entrées et sorties correspondantes. Vérifiez qu'il n'y a aucun obstacle dans les tuyaux. Appliquez la tension au moteur et ajustez correctement les jets pour obtenir le débit désiré.

## **7. Maintenance et nettoyage**

Nos pompes pour installations d'hydromassage ne nécessitent aucun entretien ou programmation spécial(e). Si la pompe doit rester inactive pendant une longue période, il est recommandé de la démonter, de la nettoyer et de la stocker dans un endroit sec et bien ventilé. Si le cordon d'alimentation est endommagé, il doit être remplacé par le fabricant ou son agent de service ou par une personne également qualifiée pour éviter les risques. La pompe peut automatiquement vider l'eau après une installation correcte. Lorsque la pompe a besoin d'être nettoyée : (1) remplissez d'eau jusqu'à la position du niveau de la buse de la baignoire, (2) faites fonctionner pendant 2 à 3 minutes, (3) évacuez l'eau de la baignoire après l'arrêt du moteur.

## 8. Guide de dépannage

SYMPTÔME	CAUSE POSSIBLE	À VÉRIFIER
<p><b>La pompe ne s'allume pas</b></p>	<p><b>Pas d'alimentation</b></p>	<ul style="list-style-type: none"> <li>- Alimentation entrante vers la pompe ?</li> <li>- Le disjoncteur est-il en marche ?</li> <li>- Le disjoncteur de fuite à la terre fonctionne-t-il correctement ?</li> <li>- L'interrupteur d'air est-il branché ?</li> </ul>
	<p><b>Interrupteur d'air déconnecté</b></p>	<ul style="list-style-type: none"> <li>- Le tuyau de l'interrupteur d'air est-il connecté à la pompe ?</li> <li>- Le tuyau de l'interrupteur d'air est-il connecté au bouton d'actionnement sur le pont de la baignoire ?</li> </ul>
<p><b>La pompe ne marche pas correctement</b></p>	<p><b>Blocage ou fuite</b></p>	<ul style="list-style-type: none"> <li>- Les jets doivent être dirigés loin de l'entrée d'aspiration pour éviter que de l'air soit aspiré dans la pompe.</li> <li>- L'entrée d'aspiration dans la baignoire est-elle bloquée ou couverte ?</li> <li>- Y a-t-il des débris dans le boîtier de la pompe ?</li> <li>- Y a-t-il une fuite dans les tuyaux ou dans la pompe ?</li> </ul>
	<p><b>Tension faible</b></p>	<ul style="list-style-type: none"> <li>- La tension appropriée est-elle appliquée à la pompe ?</li> <li>- Est-ce qu'une rallonge est utilisée ?</li> </ul>

## Courbes de performance

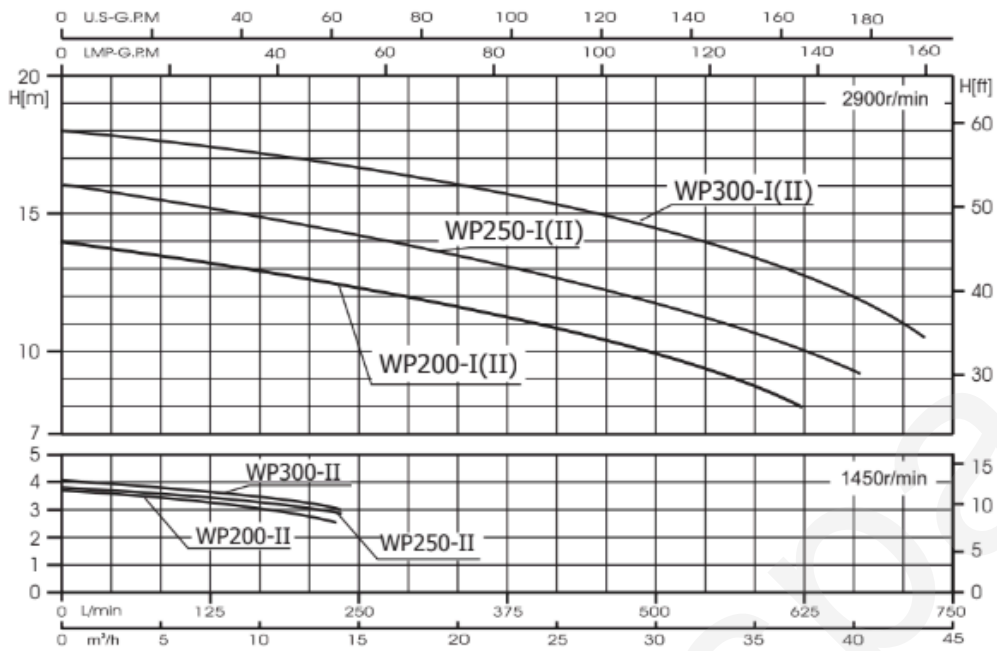

## Schéma d'installation

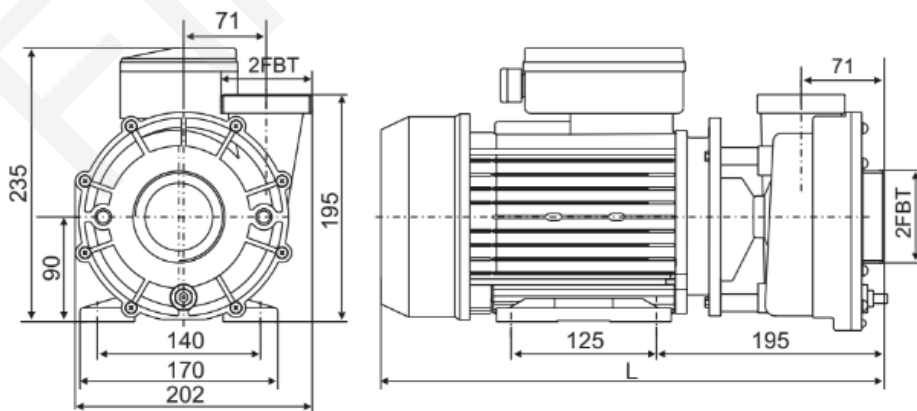
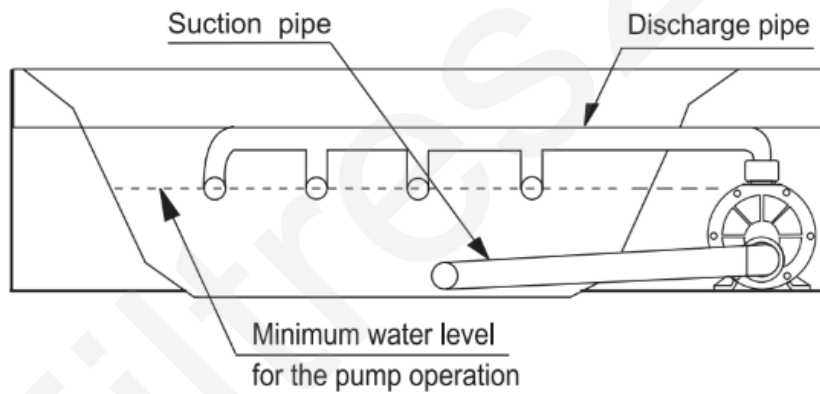

Model	Qmax (L/min)	Hmax (m)	Power(P <sub>i</sub> )		L
			kW	HP	
WP200-I	620	14	1.50	2.0	414
WP250-I	670	16	1.85	2.5	414
WP300-I	730	18	2.20	3.0	414
WP200-II	620	14	(Low speed) 0.35	3/8	431
			(high speed) 1.50	2.0	
WP250-II	670	16	(Low speed) 0.40	1/2	431
			(high speed) 1.85	2.5	
WP300-II	730	18	(Low speed) 0.45	5/8	431
			(high speed) 2.20	3.0	

Remarque : WP200-II, WP250-II et WP300-II avec 2 vitesses.

V/Hz esp : Voir la plaque signalétique de la pompe. Température du liquide : 4 °C ~ 50 °C. Température de stockage : -10 °C ~ +50 °C. Humidité relative de l'air : 95 % maximum.