

# MANUEL TECHNIQUE

## COFFRET DE PILOTAGE

### DES MOTORISATIONS DE COUVERTURE DE PISCINE COVEO

#### Série 4000 - 20A



#### Gestion des évolutions

Indice	Description de l'évolution	Date
00	Création	16/03/22
01	Evolution software (A partir de S30/2023) et hardware (A partir de S40/2023)	26/07/23
02	Evolution du software (version 4.0/4.0 à partir de S36/2024)	07/10/24
03	Evolution Software (version 4.1/4.0 pour s46) – Correction n° erreur en doublon	05/11/24

4	Evolution software (version 5.0/4.1 à partir du 24/02/2025) : Ajout du « Polski » (polonais) dans les langues.	24/02/25
5	Inversion de la signification des erreurs N°6 et N°7	05/03/25

## Consignes de sécurité



L'installation et la mise en service ne doivent être réalisées que par des électriciens spécialisés et habilités.

Respecter toutes les normes en vigueur pour l'installation électrique : NF EN60335-1, NF P90-308, NFC 15100.

Le coffret doit être raccordé à :

- un dispositif différentiel à courant résiduel (30mA)
- un dispositif de séparation ayant une ouverture des contacts de 3 mm sur tous les pôles.

Cet appareil n'est pas prévu pour être utilisé par des personnes (y compris les enfants d'au moins 8 ans) dont les capacités physiques, sensorielles ou mentales sont réduites, ou des personnes dénuées d'expérience ou de connaissance, sauf si elles ont pu bénéficier, par l'intermédiaire d'une personne responsable de leur sécurité, d'une surveillance ou d'instructions préalables concernant l'utilisation de l'appareil. Il convient de surveiller les enfants pour s'assurer qu'ils ne jouent pas avec l'appareil.

La personne effectuant la manœuvre doit s'assurer de l'absence de baigneur et toujours garder la vue sur le bassin pendant les opérations d'ouverture ou de fermeture.

Il est impératif d'ouvrir ou de fermer la couverture intégralement, sans jamais la laisser en position intermédiaire.

Toujours vérifier que le niveau d'eau du bassin reste constant et conforme aux préconisations du fabricant.

## AVERTISSEMENTS

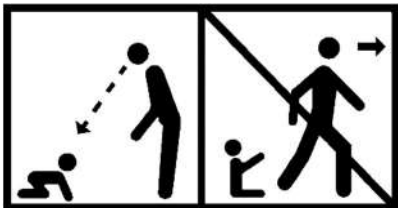

**La piscine peut constituer un danger grave pour vos enfants. Une noyade est très vite arrivée. Des enfants à proximité d'une piscine réclament votre constante vigilance et votre surveillance active, même s'ils savent nager.**

**La présence physique d'un adulte responsable est indispensable lorsque le bassin est ouvert.**

# 1 TABLE DES MATIERES

2	Données techniques.....	5
2.1	Caractéristiques coffret .....	5
2.2	Description .....	6
2.2.1	Composition .....	6
2.2.2	MOTEURS COMPATIBLES.....	6
2.2.3	Encombrement.....	6
2.3	Schémas électriques d'installation .....	7
2.3.1	Câblage d'un contacteur pompe 230Vac.....	7
2.3.2	Câblage d'un Contacteur pompe 24Vdc.....	7
2.3.3	Bornier à partir d'octobre 2023 .....	8
3	Installation .....	9
3.1	Câblage moteur.....	10
3.1.1	Longueur des câbles .....	10
3.1.2	Raccordement du Moteur coveo .....	11
3.2	raccordement du boîtier à clé et télécommande.....	12
3.3	Câblage de l'électrolyseur ou de l'appareil de traitement de l'eau .....	12
3.4	Câblage pompe.....	12
4	Accessoires .....	12
5	Programmation .....	12
5.1	<b>Menu réglage</b> : Configuration du système avec le coffret .....	14
5.1.1	Réglages basiques : type de capteur et moteur.....	14
5.1.2	Réglages avancés : vitesse, contrôle, langue.....	14
5.2	Mode manuel.....	15
5.3	Initialisation.....	16
5.3.1	Préalable : vérifier le câblage.....	16
5.3.2	Effacer une initialisation.....	16
5.3.3	Initialisation .....	16
5.4	Défauts .....	18
5.5	Ecran normal .....	19
5.6	Reglage de la vitesse de fermeture.....	19
5.7	Valeurs nominales des vitesses lentes, durée et Intensité max admissible .....	19
5.8	Mode « Fin ouverture lente ».....	20
5.9	Contacts électrolyseur .....	20
5.10	Contacts pompe .....	21
6	Structure des menus.....	22
7	Dimensions & poids .....	23
8	Marquage du produit .....	24
9	Déclarations de conformité .....	25
10	Modifications - Nouveautés.....	26

## 2 DONNEES TECHNIQUES

### 2.1 CARACTERISTIQUES COFFRET

<b>Certification</b>	<b>CE</b>
Conformité aux directives européennes (de l'ensemble moteur et coffret)	Directive basse tension 2014/35/UE Directive machine 2006/42/CE Directive CEM 2014/30/UE Directive RoHS 2011/65/UE et 2015/863/UE
<b>Résistance aux phénomènes environnementaux</b>	
Immunité aux transitoires électriques rapides en salves	EN 61000-4-4 essais niveau 3
Immunité aux ondes de choc	EN 61000-4-5 essais niveau 3
<b>Alimentation</b>	
Tensions d'entrée	230Vac
Tolérance sur tension d'entrée	±10%. Min : 207Vac, Max : 253 Vac.
Puissance absorbée en veille	8W, 80mA@230Vac.
Puissance maximale absorbée	720W, 3,8A@230Vac. (Moteur de 20A), 360W, 1.6A@230Vac (moteur 10A)
Fusible	ø5x20, T5H250V (fusible temporisé 5A)
Raccordement	Bornes débrochables, section max 2,5mm <sup>2</sup> , serrage à 0,6Nm, tournevis 3,5x0,6mm
Mise à la terre	Obligatoire pour la sécurité des personnes et du matériel
<b>Afficheur</b>	Afficheur tactile (résistif) couleur 320x240 LCD TFT 2,5 »
<b>Alimentation moteur</b>	
Tension moteur	15 Vdc min, 30 Vdc max
Intensité maximale	10A (coffret 401X) ou 20A (coffret 402X)
Fusible	ATO 15A (coffret 401X) et ATO 25A (coffret 402X)
Raccordement	Section max 16mm <sup>2</sup> , serrage 1,5 Nm.
Type de pilotage	Via un pont en H pour gérer la vitesse, le freinage. Contrôle du courant.
<b>Entrées</b>	
Boitier à clé	2 entrées (ouverture et fermeture). Commun : 24Vdc. (Imax dispo : 100mA, protégé par un fusible thermique)
Récepteur télécommande RF ou Bluetooth	En parallèle des entrées ouverture et fermeture. Mêmes caractéristiques
Type de contacts du boitier à clé ou récepteur	Contacts secs
Tension	24Vdc – 26Vdc
Courant consommé par l'électronique	8mA par entrée
<b>Sorties : 2 relais d'information</b>	
Relais bistable NO/NF : contacts secs « piscine fermée » pour pilotage de l'électrolyseur	Pouvoir de coupure 1A@250Vac, 1A@50Vdc
Relais NO/NF : contacts secs « Le moteur tourne » pour le pilotage de la pompe	Pouvoir de coupure 3A@250Vac, 3A@30Vdc
Raccordement	Borne débrochable, section max 2,5mm <sup>2</sup> , serrage à 0,6Nm, tournevis 3,5x0,6mm
<b>RS485/Modbus :</b>	
Type	Esclave
Tension d'alimentation	12Vdc (protégé contre les courts-circuits par un fusible thermique)
Protocole	Modbus cf. document SIREM NT-5114-2
Raccordement	Borne débrochable, section max 1,3 mm <sup>2</sup> , serrage à 0,2 Nm max, tournevis 2,5x0,4mm
Niveau de protection (selon EN 60529)	IP54 Installé dans un local, à l'abri des intempéries (pas de soleil, pas de pluie)
Tenue aux chocs du coffret	IK08
<b>Environnement</b>	
Température de fonctionnement   stockage.	-5°C à +40°C   - 10°C --> +60°C
Humidité	95% max, sans condensation
Nettoyage	N'utiliser que des solutions alcoolisées

## 2.2 DESCRIPTION

### 2.2.1 COMPOSITION

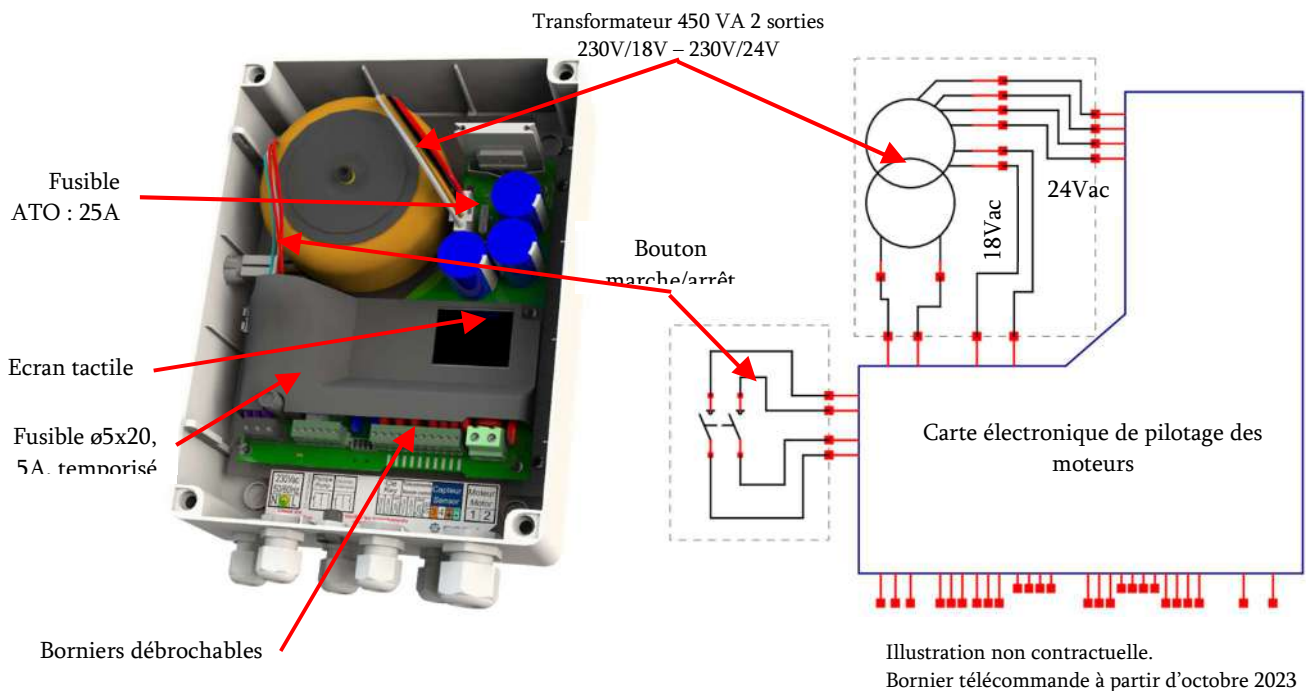

### 2.2.2 MOTEURS COMPATIBLES

Type de moteur immergé	402x-20A
MIS	oui
Coveo 120Nm	oui
Coveo 200Nm	oui
Coveo 300Nm	oui
Coveo 300+	oui
Coveo 600Nm	oui

Le paramétrage du type de moteur est accessible dans l'interface du coffret : Réglages > Type de motorisation

### 2.2.3 ENCOMBREMENT

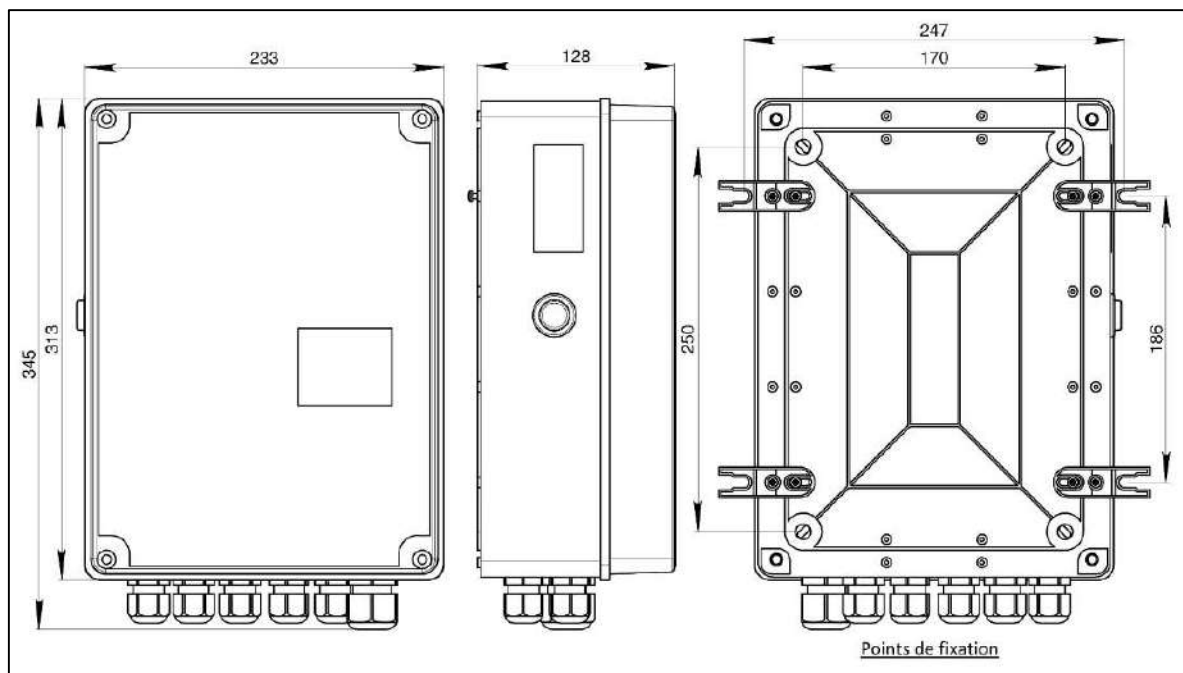

## 2.3 SCHEMAS ELECTRIQUES D'INSTALLATION

### 2.3.1 CABLAGE D'UN CONTACTEUR POMPE 230VAC

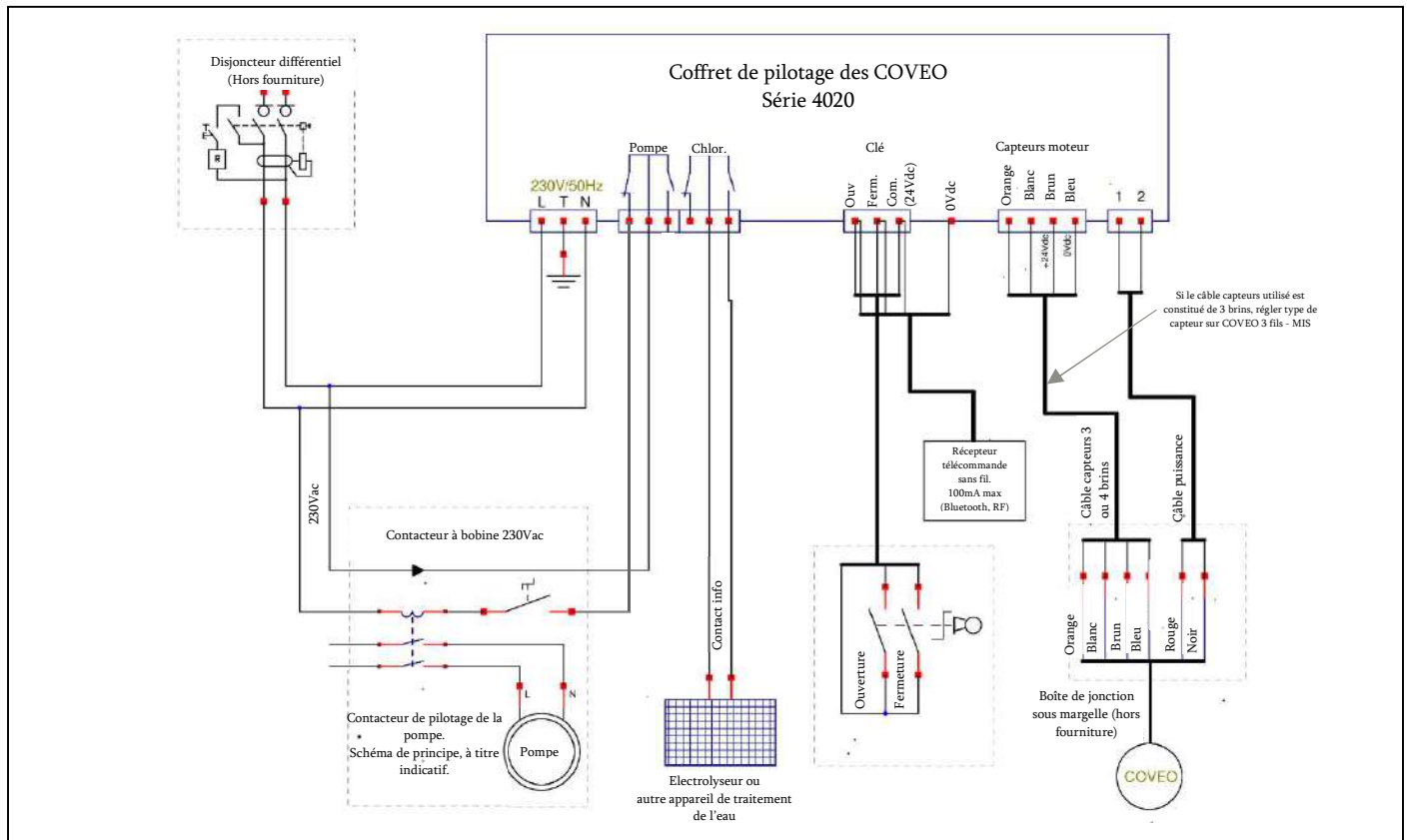

### 2.3.2 CABLAGE D'UN CONTACTEUR POMPE 24VDC

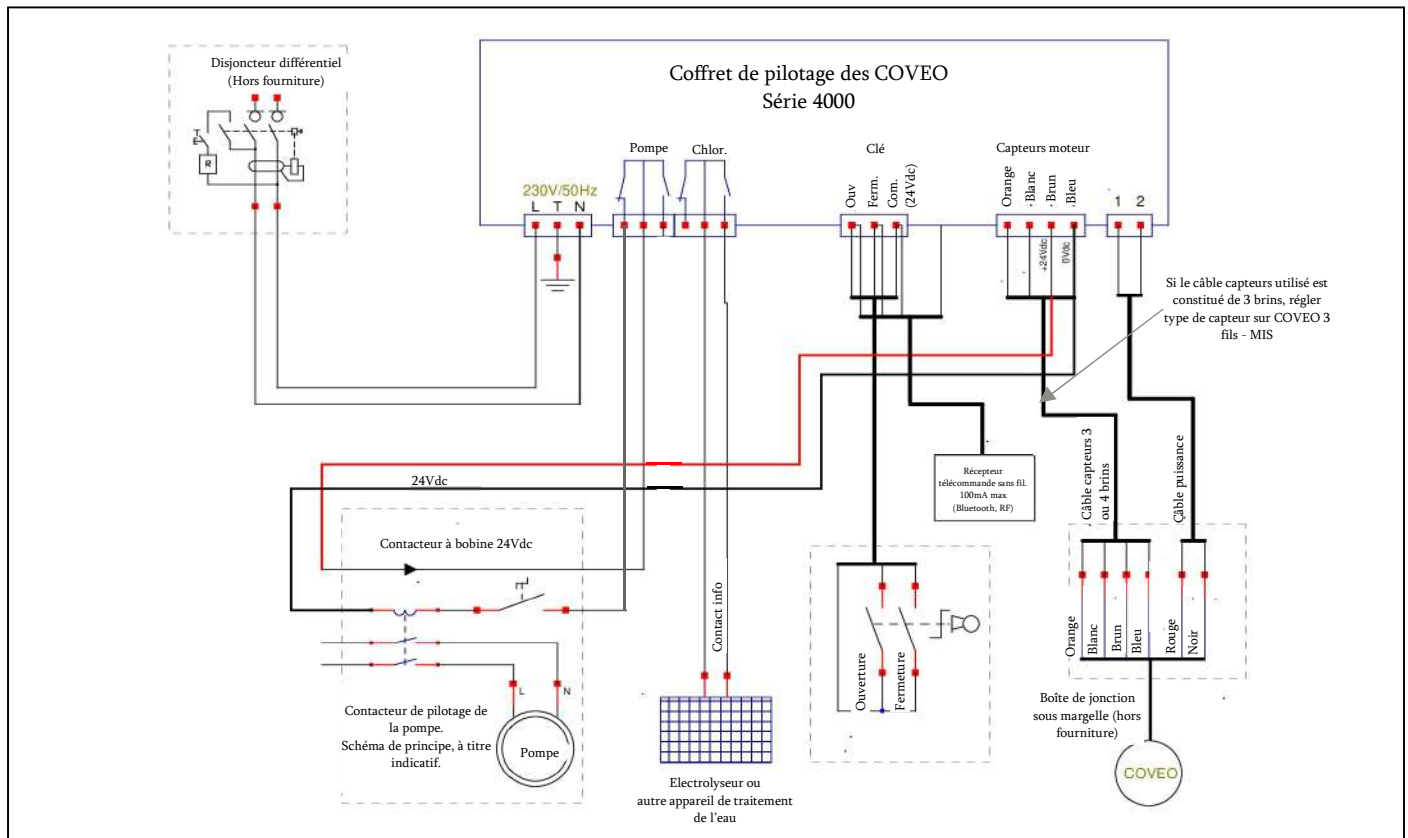

Seul du personnel disposant d'une habilitation électrique adéquate est autorisé à intervenir sur une installation électrique.

### 2.3.3 BORNIER A PARTIR D'OCTOBRE 2023

A partir d'octobre 2023, les boîtiers de commande sans fil (Bluetooth ou RF) dispose d'un bornier dédié, pour cela 4 bornes sont rajoutées entre le bornier pour le boîtier à clé et le bornier capteur. Ainsi, le boîtier n'aura plus à être raccordé dans les mêmes bornes que le boîtier à clé.

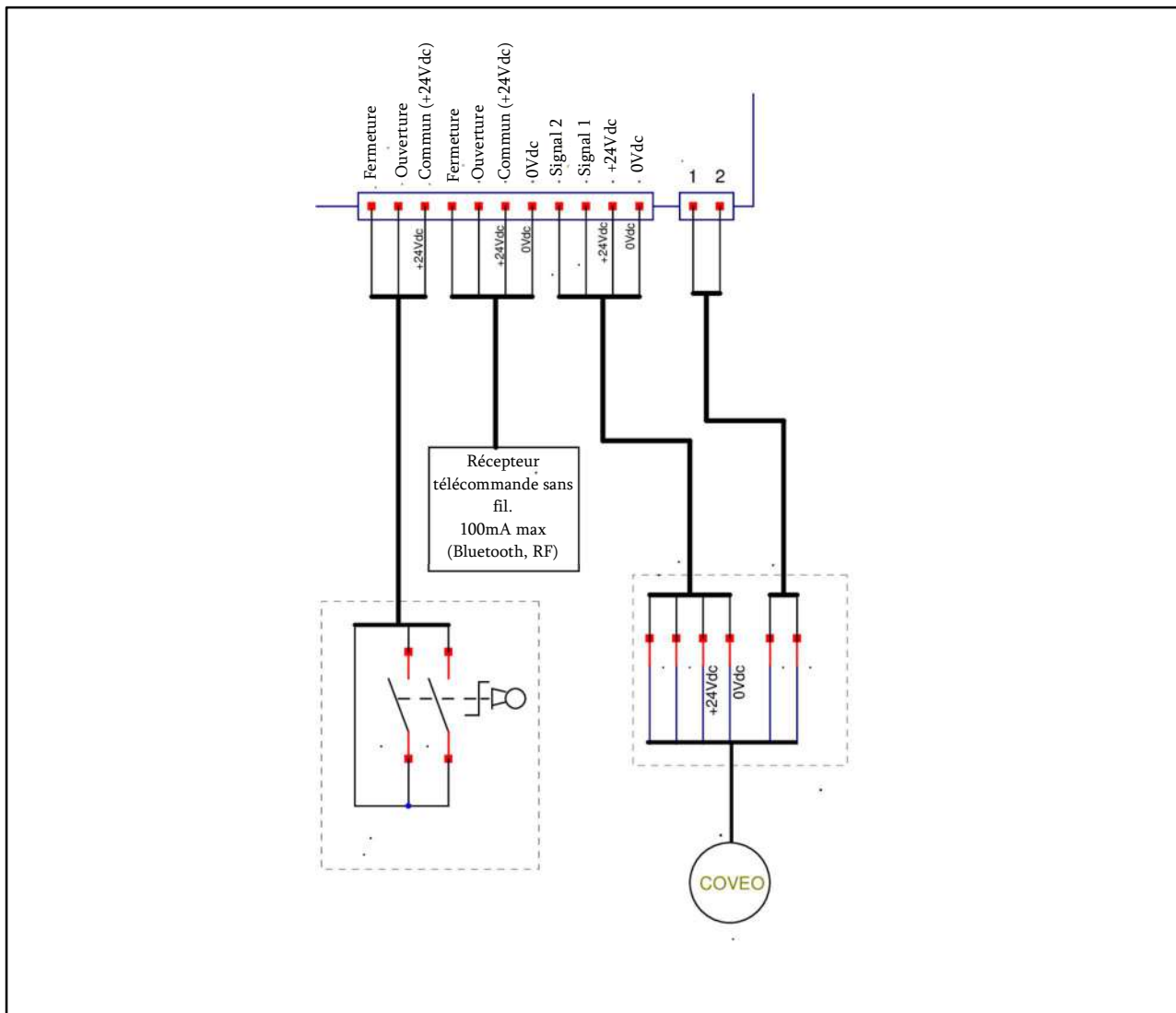

### 3 INSTALLATION

Coffret raccordé  
obligatoirement à un  
disjoncteur différentiel  
4A, 30mA.  
(Hors fourniture)

Boitier à clé  
(Hors fourniture)

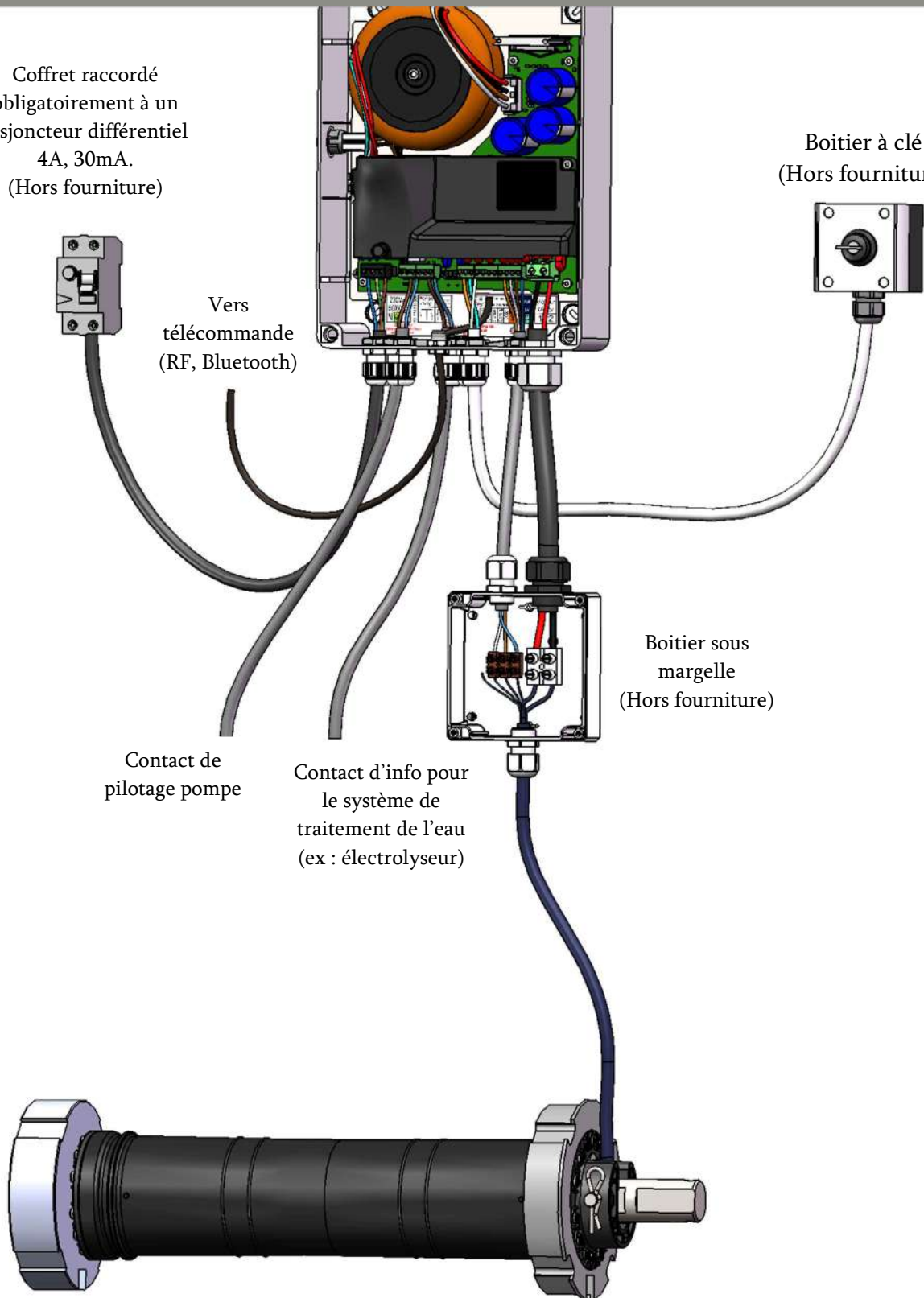

107821

### 3.1 CABLAGE MOTEUR

En général, le coffret est relié au moteur par deux câbles : un câble moteur et un câble pour les signaux capteurs. La connexion entre ces câbles et le câble moteur se fait dans une boîte de connexion enterrée sous la margelle. L'étanchéité sera réalisée à l'aide de gel coulé dans la boîte de connexion (gel non fourni).

#### 3.1.1 LONGUEUR DES CABLES

##### 3.1.1.1 CABLE MOTEUR

Afin de garantir une vitesse suffisante au moteur, la chute de tension à pleine charge entre le coffret d'alimentation et la motorisation n'excédera pas 2 Volts. La section des conducteurs du câble d'alimentation du moteur respectera les préconisations de section en fonction de la distance entre le coffret et le moteur :

##### Coveo 120 Nm : (7A max)

Distance moteur coffret	2m<L<=10 m	10m<L<= 20 m	20m<L<= 30 m	30m<L<= 50 m
Section conseillée	2.5 mm <sup>2</sup>	2.5 mm <sup>2</sup>	4 mm <sup>2</sup>	6 mm <sup>2</sup>

##### MIS (ancienne génération), Coveo 200Nm et 300 Nm : (10A max)

Distance moteur coffret	2m<L<=10 m	10m<L<= 20 m	20m<L<= 30 m	30m<L<= 50 m
Section conseillée	2.5 mm <sup>2</sup>	4 mm <sup>2</sup>	6 mm <sup>2</sup>	10 mm <sup>2</sup>

##### Coveo 300+/600Nm : (20A max)

Distance moteur coffret	2m<L<=10 m	10m<L<= 20 m	20m<L<= 30 m	30m<L<= 50 m
Section conseillée	4 mm <sup>2</sup>	6 mm <sup>2</sup>	10 mm <sup>2</sup>	16 mm <sup>2</sup>

Résistance linéique du cuivre classe 5 à 20°C : environ 19 ohm.mm<sup>2</sup>/km

Ces sections sont indiquées dans le cas de la consommation maximale du produit. La longueur pourra augmenter si la consommation est plus faible (consulter SIREM).

##### 3.1.1.2 CABLE CAPTEUR DE LA COVEO

Câble servant à connecter les capteurs du moteur COVEO (fils brun/bleu/blanc/orange) au coffret.

Il est préférable d'utiliser un câble blindé afin de protéger la motorisation des surtensions atmosphériques. Cette protection ne sera efficace que si le blindage est relié au 0Vdc.

La section des conducteurs de ce câble sera au minimum de 0.75mm<sup>2</sup>.

**Longueur max : 50m.**

**L'installation d'un câble 4 conducteurs est recommandée.**

Car l'analyse des deux signaux par le coffret permet une plus grande précision de comptage.

### 3.1.2 RACCORDEMENT DU MOTEUR COVEO

Le câble capteur est constitué de 4 conducteurs :  
 Régler le type de capteur dans le Menu  
 « **REGLAGE BASIQUE** »  
 « **TYPE DE CAPTEUR** »  
 « **COVEO avec 4 fils** »

Le câble capteur est constitué de 3 conducteurs :  
 Régler le type de capteur dans le Menu  
 « **REGLAGE BASIQUE** »  
 « **TYPE DE CAPTEUR** »  
 « **COVEO avec 3 fils ou MIS** »

**Ne pas inverser le branchement des fils orange et blanc après l'initialisation.**

Raccorder le blindage au 0Vdc.

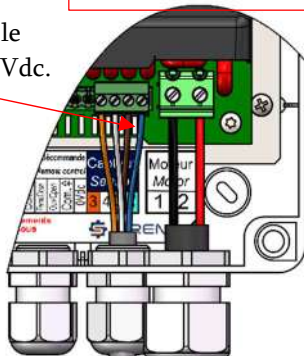

Câble capteur préconisé :  
 câble 4 brins blindés.  
 Section minimale  
 0.75 mm<sup>2</sup>, longueur  
 max 50m

Câble moteur  
 section à adapter  
 à la longueur  
 (voir 3.1.1.1).  
 Longueur max  
 50m

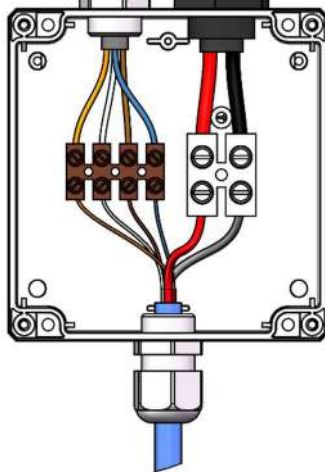

Boîtier de connexion sous  
 margelle (hors fourniture).  
 A remplir de gel isolant  
 IP68

**En position « COVEO 3 fils ou MIS »,  
 seule la borne 4 est connectée au fils  
 orange ou blanc.**

Raccorder le blindage au 0Vdc.

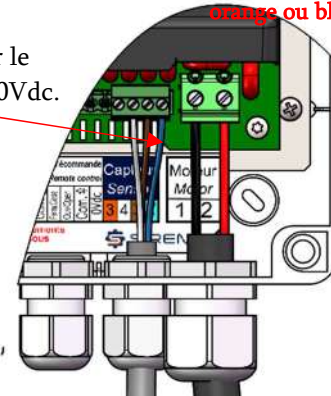

Câble capteur 3 brins  
 blindés. Section  
 minimale 0.75 mm<sup>2</sup>,  
 longueur max 50m

Câble moteur  
 section à adapter  
 à la longueur  
 (voir 3.1.1.1).  
 Longueur max  
 50m

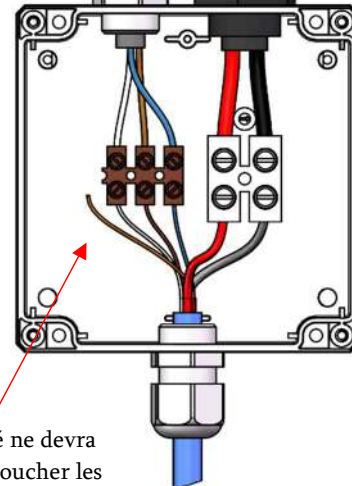

Le fil inutilisé ne devra  
 en aucun cas toucher les  
 autres fils.

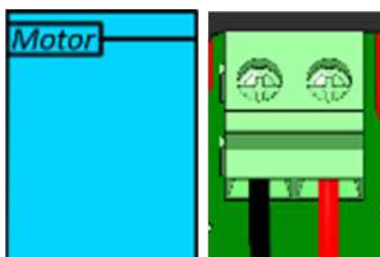

Les fils rouge et noir du  
 moteur se connectent aux  
 borniers suivant la position  
 du moteur dans le bassin

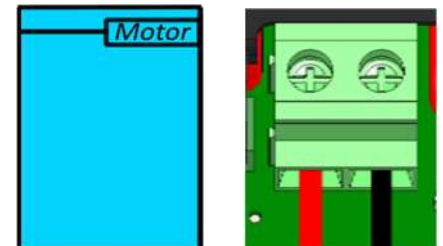

### 3.2 RACCORDEMENT DU BOITIER A CLE ET TELECOMMANDE.

Raccorder les contacts ouverture et fermeture aux bornes correspondantes.  
Commun = 24Vdc.

Vérifier ce branchement lors de la première étape de la programmation.

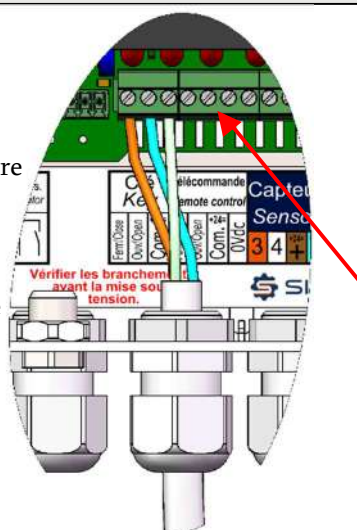

Bornier pour raccorder un récepteur Bluetooth ou RF.

Alimentation 24Vdc – 100mA max.  
Commun à ramener sur ouverture et fermeture : +24Vdc.

Vérifier ce branchement lors de la première étape de la programmation.

### 3.3 CABLAGE DE L'ELECTROLYSEUR OU DE L'APPAREIL DE TRAITEMENT DE L'EAU

Si l'appareil de traitement de l'eau comporte une entrée permettant de l'informer de l'état de la piscine (fermée ou ouverte), il est possible d'y raccorder un contact du bornier électrolyseur.

Cette connexion se fera par l'intermédiaire de deux fils, l'un sera le commun de l'appareil de traitement, l'autre sera le signal.

### 3.4 CABLAGE POMPE

Le coffret dispose d'un contact qui change d'état lorsque la motorisation COVEO est en mouvement. Cette information peut servir à couper la pompe de filtration.

En aucun cas le contact ne peut couper directement la pompe. Il ne peut servir qu'à piloter le contacteur de la pompe, en série avec le contact marche/arrêt s'il est présent.

Voir schéma de câblage 2.3

## 4 ACCESSOIRES

Le coffret est livré avec :

- Deux sachets d'accessoires comprenant :
  - 4 chevilles ø8x40
  - 4 vis ø5.5x50
  - 4 pattes de fixation avec vis de montage sur le coffret
  
  - 8 bornes débrochables des différents borniers du coffret
  - 1 fusible ATO
  - Un fusible rapide
- Un gabarit de perçage
- Un guide de démarrage rapide rangé dans une pochette



## 5 PROGRAMMATION



En général, il n'est pas nécessaire de changer les réglages. Si cela s'avère nécessaire, l'écran tactile permet d'accéder à l'ensemble des paramètres fonctionnels.

**Par défaut : moteur 120/200/300 et capteur 3 fils**

L'écran se met en veille au bout de 10mn. Pour sortir de la veille, appuyer dessus ou actionner la clé.

Information : les écrans présentés dans ce document peuvent différer de la réalité et ne pas prendre en compte les mises à jour logiciel.



	<p>Ecran de démarrage qui apparaît à la mise sous tension. Autodiagnostic des principales fonctionnalités du coffret. 10 A indique la courant max du coffret. Si l'Autodiagnostic est négatif, alors un écran d'alerte apparait.</p>
	<p>Après l'écran de démarrage, le coffret indique l'état du système. <u>Partiel</u> : ni ouvert/ni fermé <u>Non initialisée</u> : les fins de course ne sont pas réglées. L'initialisation est à faire. <u>Non calibré</u> : la calibration nécessite 5 cycles complets d'ouverture/fermeture. Au bout de quelque seconde, l'écran suivant apparaît.</p>
	<p>Pour changer de langue. 8 langues disponibles : Français (par défaut), English, Español, Deutsch, Italiano, Nederland, Portugês, Polski. Cet écran disparaît au bout de 4s.</p>
	<p>Ecran d'avertissement. N'apparait que si la couverture n'est pas initialisée.</p>
	<p><u>Mode manuel</u> : pour manipuler la couverture à vitesse réduite <u>Initialisation</u> : permet le réglage des fins de courses <u>Réglage</u> : paramétrage de la couverture. Cet écran s'affiche 4s avant de basculer sur l'écran suivant si l'initialisation est faite. Cet écran n'apparaît pas après la mise sous tension si l'initialisation est faite. Cet écran reste affiché si l'initialisation est à faire.</p>
	<p>Ecran normal. Mise en veille au bout de 10mn : l'écran s'éteint si l'initialisation est faite.</p>
	<p>Ecrans INFOS. Ces écrans permettent d'afficher les paramètres enregistrés sur le coffret. Le bouton Retour permet de retourner à l'écran <b>Normal</b>.  Le bouton Erreurs renvoie vers l'<b>HISTORIQUE</b> des erreurs rencontrées par le coffret.</p>
<p>Page 13 / 26</p>	 <p>(Imprimé le 26/03/2025) NT-5218-3-05</p>

	<p>Ecrans HISTORIQUE.</p> <p>Ces écrans listent et datent les erreurs rencontrées par le coffret.</p> <p>La capacité de stockage est de 10 erreurs. Si une nouvelle erreur est rencontrée une fois la mémoire pleine, la plus ancienne est effacée.</p>
	<p>Les lignes sont données sous la forme suivante :  <b>AA/MM/JJ HH:MIN NB CYCLES ERREUR XX</b></p> <p>Le tableau de la partie 5.4 permet d'identifier l'erreur grâce à son numéro.</p>



## 5.1 MENU REGLAGE : CONFIGURATION DU SYSTEME AVEC LE COFFRET



	<p>Réglages basiques :</p> <ul style="list-style-type: none"> <li>• Le type de capteur</li> <li>• Le type de moteur</li> </ul>	<p>Réglages avancés :</p> <ul style="list-style-type: none"> <li>• Réglages des vitesses</li> <li>• Mode lent</li> <li>• Type de contrôle</li> <li>• Langue.</li> </ul>
--	--	---

### 5.1.1 REGLAGES BASIQUES : TYPE DE CAPTEUR ET MOTEUR





	<p>Réglage du type de motorisation installée :</p> <p>2 choix possibles : 120/200/300 (position par défaut, moteurs 10A max) ou 300+/600 (moteurs 16A max).</p>
	<p>Réglage du type de capteur :</p> <p>2 choix possibles : capteur 3 fils ou MIS, position par défaut ou capteur 4 fils (cf 3.1).</p> <p>Appuyer sur <b>&gt;</b> pour passer au menu suivant</p> <p>Appuyer sur <b>-</b> ou <b>+</b> pour changer de valeur</p> <p>Appuyer sur <b>VALIDER</b> pour revenir au menu</p>

### 5.1.2 REGLAGES AVANCES : VITESSE, CONTROLE, LANGUE

	<p>Réglage des vitesses :</p> <p>La vitesse peut être réduite entre 60% et 100%</p> <p>Appuyer sur <b>-</b> ou <b>+</b> pour changer de valeur.</p>
	<p>Fin d'ouverture lente : activé / Désactivé</p> <p>Lorsque le mode lent est activé, la vitesse ralentit en fin d'ouverture.</p>

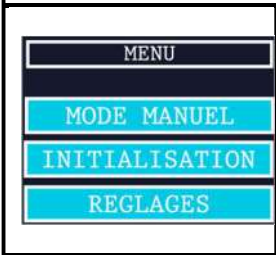
	<p>La durée de la première vitesse lente du début de la fermeture est réglable : de 0s à 30s, 12s par défaut.</p>
	<p>Type de contrôle des mouvements d'ouverture et fermeture :</p> <ul style="list-style-type: none"> <li>- Auto/Manu ; Manu/Manu ; Auto/Manu ; Début de Fermeture manu puis auto/Manu</li> </ul> <p><b>Seuls les mouvements auto/manu et manu/manu sont autorisés en France.</b></p>
	<p>Ecran similaire à l'écran de démarrage, pour changer de langue :</p> <p>8 langues disponibles : Français (par défaut), English, Español, Deutsch, Italiano, Nederlands, Português, Polski.</p>

## 5.2 MODE MANUEL

	<p>Le mode manuel permet de :</p> <ul style="list-style-type: none"> <li>- Amener la couverture en position fermée, préalable à l'initialisation. <ul style="list-style-type: none"> <li>o Vérifier le bon câblage : De la clé : une action sur ouverture permet d'ouvrir le bassin, une action sur fermeture permet de fermer le bassin.</li> <li>o Pas d'erreur capteur.</li> </ul> </li> </ul> <p>Si une erreur capteur survient pendant le mouvement, un message s'affiche, mais le mouvement reste possible. Corriger le défaut et redémarrer.</p>
	<p>Si l'initialisation n'est pas faite :</p> <p>Le mode manuel permet de vérifier le bon câblage.</p>
	<p>Pour vérifier le bon câblage de :</p> <ul style="list-style-type: none"> <li>- La clé : une action sur ouverture permet d'ouvrir le bassin, une action sur fermeture permet de fermer le bassin. Si c'est l'inverse qui se produit, inverser le branchement des fils de puissance moteur connecté au borne 1 et 2.</li> <li>- Capteur : l'erreur capteur ne doit pas apparaître</li> </ul>
	<p>Si l'initialisation est faite, ce mode permet de déplacer la couverture au-delà des fins de course. Il n'est pas possible de dépasser les fins de courses de plus de 5000 tours moteur.</p>
	<p>Pour quitter ce mode, cliquer sur OK. Il ne sera pas nécessaire de faire une initialisation</p>

## 5.3 INITIALISATION

### 5.3.1 PREALABLE : VERIFIER LE CABLAGE

Passer en mode manuel. Si une initialisation a déjà été faite (message « initialisée » à la mise sous tension), il est nécessaire de l'effacer (cf. chapitre suivant).

- 1<sup>ère</sup> étape : Tourner la clé sur ouverture, l'écran doit indiquer ouverture :

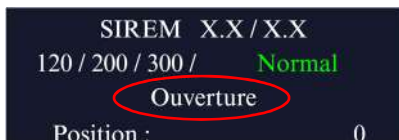

Si ce n'est pas le cas, inverser le branchement des fils ouverture et fermeture de la commande à clé. Faire la même vérification pour la télécommande. Si une erreur capteur survient (écran rouge), vérifier le câblage des capteurs.

Lorsque ce branchement est correct passer à la 2<sup>ème</sup> étape.

- 2<sup>ème</sup> étape : vérification du branchement du moteur. Pour cela tourner la clé sur ouverture, la piscine doit s'ouvrir. Si ce n'est pas le cas, inverser les fils au niveau du bornier moteur.
- 3<sup>ème</sup> étape : fermer le bassin en tournant la clé sur fermeture. Si un problème survient reprendre à la 1<sup>ère</sup> étape.



### 5.3.2 EFFACER UNE INITIALISATION

Pour effacer les fins de courses enregistrées :

- Faire : MENU → INITIALISATION. Répondre **OUI**
- Ne pas tourner la clé, ne pas manipuler le moteur.
- Et valider en cliquant sur **VALIDER**

### 5.3.3 INITIALISATION

<p>MENU MODE MANUEL INITIALISATION REGLAGES</p>	Appuyer sur initialisation pour rentrer dans le mode initialisation.
<p>INITIALISATION Le bassin est il ferme ? OUI NON</p>	Amener la couverture en position ouverte en tournant la clé sur ouverture. Tant que la position ouverte n'a pas été validée par un appui sur « oui », la couverture peut être déplacée dans les deux sens sans pouvoir dépasser la position fermée.
<p>INITIALISATION FERMEZ le bassin. Lorsque la position FERMEE est atteinte VALIDER VALIDER</p>	Si le bassin n'est pas fermé, vous êtes invité à passer en mode manuel pour fermer le bassin.
<p>INITIALISATION OUVREZ le bassin. Lorsque la position OUVERTE est atteinte VALIDER Position: 0 Intensité 0.00 VALIDER</p>	Amener la couverture en position ouverte en tournant la clé sur ouverture. Tant que la position ouverte n'a pas été validée par un appui sur « valider », la couverture peut être déplacée dans les deux sens sans pouvoir dépasser la position fermée.

	Validation de l'initialisation
	Ecran normal en fin d'initialisation.

La vitesse des modes « MANUEL » et « INITIALISATION » est réduite de 50% et n'est pas la vitesse d'ouverture ou de fermeture une fois l'initialisation faite.

Le réglage « réglage des vitesses » influe aussi sur les vitesses des modes « MANUEL » et « INITIALISATION ». Elles sont diminuées du même ratio.

## 5.4 DEFAULTS

Numéro de l'erreur	Ecran Erreur	Détail de l'erreur
1	<p><b>DEFAULT ELECTRONIQUE</b></p> <p>Flasher le QR Code et consulter l'aide en ligne.</p> <p>Redemarrer le coffret.</p>	<p>Défaillance de la carte :</p> <p>→ Le coffret est sans doute à changer</p>
2	<p><b>ERREUR CAPTEURS</b></p> <p>Flasher le QR Code et consulter l'aide en ligne.</p> <p>Redemarrer le coffret.</p>	<p>Les signaux capteur ne parviennent pas au coffret :</p> <p>→ Vérifier le câblage entre le moteur et le coffret</p> <p>→ Vérifier la continuité du câble en sortie du moteur</p>
3, 6, 7	<p><b>SURINTENSITE</b></p> <p>Flasher le QR Code et consulter l'aide en ligne.</p> <p>Redemarrer le coffret.</p>	<p>Surcharge moteur ayant provoqué la consommation d'un courant supérieur au maximum autorisé :</p> <ul style="list-style-type: none"> <li>• Si 3 : Dépassement du calibre paramétré dans le coffret (10A ou 20A)</li> <li>• Si 6 : Dépassement du seuil défini pas l'étape de CALIBRATION pendant la FERMETURE</li> <li>• Si 7 : Dépassement du seuil défini pas l'étape de CALIBRATION pendant l'OUVERTURE</li> </ul> <p>→ Supprimer la surcharge et redémarrer le coffret.</p> <p>Si le défaut réapparaît, il peut être nécessaire de refaire une initialisation pour générer une nouvelle calibration.</p> <p>Ce défaut n'est pas bloquant, deux coups de clé annulent le défaut et font repartir le moteur</p>
4	<p><b>ABSENCE TENSION MOTEUR</b></p> <p>Flasher le QR Code et consulter l'aide en ligne.</p> <p>Redemarrer le coffret.</p>	<p>Absence de tension pour le moteur :</p> <p>→ Vérifier le fusible ATO ainsi que le transformateur</p>
8	<p><b>DEFAULT SECTEUR</b></p> <p>Flasher le QR Code et consulter l'aide en ligne.</p> <p>Redemarrer le coffret.</p>	<p>Erreur secteur. Présence de perturbation sur le réseau électrique d'alimentation (230Vac) :</p> <p>Le coffret ne peut pas fonctionner avec ces perturbations.</p> <p>→ Vérifier l'alimentation réseau</p> <p>En fonction de la situation, cette erreur peut <u>ne pas être enregistrée dans l'historique.</u></p>
9	<p><b>MOTEUR DECONNECTE</b></p> <p>Flasher le QR Code et consulter l'aide en ligne.</p> <p>Redemarrer le coffret.</p>	<p>Le coffret n'arrive pas à faire tourner le moteur, le moteur est bien alimenté mais aucun courant ne peut passer dans le moteur.</p> <p>Il est probable que le moteur ne soit pas connecté :</p> <p>→ Vérifier le câblage (câble de puissance)</p>

Le QR code renvoie sur la page <https://www.sirem.fr/control-box-4000/> contenant l'aide pour l'installation et le diagnostic des pannes.

## 5.5 ECRAN NORMAL

Intensité  
moteur en A

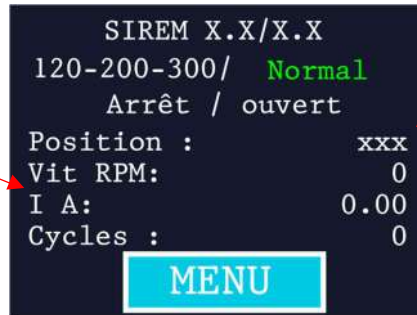

Position :

0 correspond à la position fermée  
+xxxx position ouverte (Nombre positif),  
exprimée en nombre de tours moteur.

Vitesse du moteur  
en tours par mn.

Nombre de cycles = Nombre de fois où la  
piscine a été ouverte et fermée  
1 cycle = 1 round trip

## 5.6 REGLAGE DE LA VITESSE DE FERMETURE

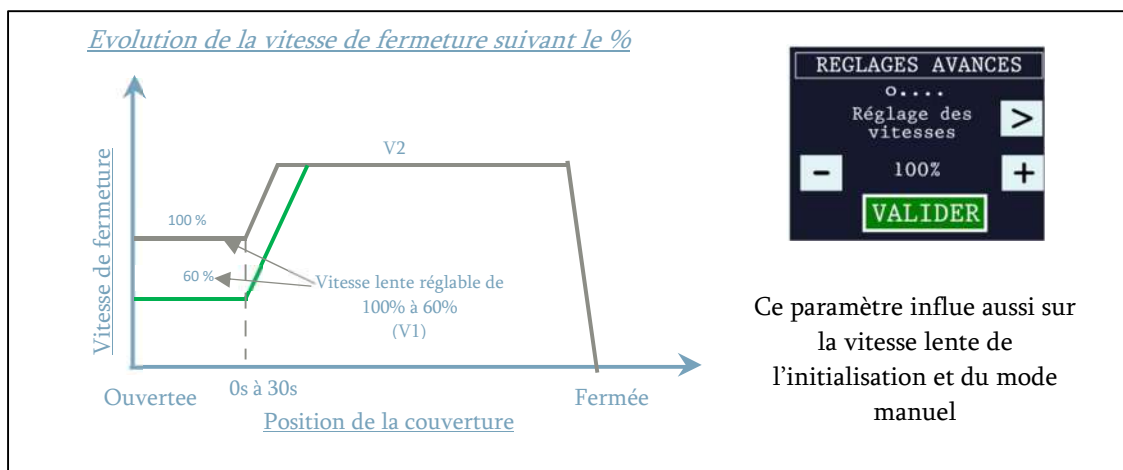

## 5.7 VALEURS NOMINALES DES VITESSES LENTES, DUREE ET INTENSITE MAX ADMISSIBLE

Tolérance : ±15%. Vitesse @24Vdc et 230Vac.

Lorsque le nombre de tour min est atteint, le moteur s'arrête. Le nombre de tours min ne peut être dépassé.

Le moteur tourne à la vitesse lente (100%) au-delà des fins de courses.

120Nm – Vitesse lente lors de l'ini/manuel : 3000rpm. Imax 10A.			Capacités d'enroulement	
N=885,8	Vitesse Lente (moteur)	Vitesse Lente (axe)	Nbre de tours max de dépassement des fins de courses en mode manuel	Nbre de tours d'axe max possible
100%	3000 rpm	3,4 rpm	5,6 tours	30,5 tours
60%	1800 rpm	2,0 rpm		

200Nm - Vitesse lors de l'ini/manuel : 3000rpm. Imax 10A.			Capacités d'enroulement	
N=630,3	Vitesse Lente (moteur)	Vitesse Lente (axe)	Nbre de tours max de dépassement des fins de courses en mode manuel	Nbre de tours d'axe max possible
100%	3000 rpm	4,8 rpm	7,9 tours	42,8 tours
60%	1800 rpm	2,9 rpm		

300Nm - Vitesse lors de l'ini/manuel : 3000rpm. Imax 10A.			Capacités d'enroulement	
<b>N=1002,8</b>	Vitesse Lente (moteur)	Vitesse Lente (axe)	Nbre de tours max de dépassement des fins de courses en mode manuel	Nbre de tours d'axe max possible
100%	3000 rpm	3,0 rpm	5,0 tours	26,9 tours
60%	1800 rpm	1,8 rpm		

300+ - Vitesse lors de l'ini/manuel : 2400 rpm. Imax 26A.			Capacités d'enroulement	
<b>N=516,4</b>	Vitesse Lente (moteur)	Vitesse Lente (axe)	Nbre de tours max de dépassement des fins de courses en mode manuel	Nbre de tours d'axe max possible
100%	2400 rpm	4,6 rpm	9,7 tours	52,3 tours
60%	1440 rpm	2,8 rpm		

600Nm - Vitesse lors de l'ini/manuel : 2400rpm 3tr/mn. Imax 26A.			Capacités d'enroulement	
<b>N=1002,8</b>	Vitesse Lente (moteur)	Vitesse Lente (axe)	Nbre de tours max de dépassement des fins de courses en mode manuel	Nbre de tours d'axe max possible
100%	2400 rpm	2,4 rpm	5,0 tours	26,9 tours
60%	1440 rpm	1,4 rpm		

## 5.8 MODE « FIN OUVERTURE LENTE »

Faire : MENU -> REGLAGES → REGLAGE AVANCE -> Mode Lent > Activé.

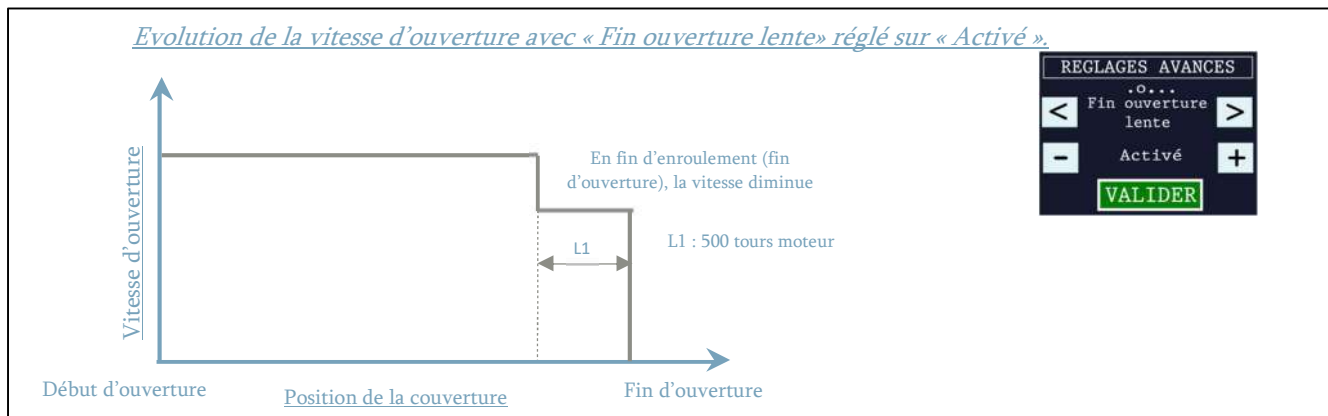

## 5.9 CONTACTS ELECTROLYSEUR

Position des changements d'état des contacts de pilotage de l'électrolyseur.

Lorsque le mode manuel est enclenché, les contacts prennent la position piscine fermée (réduction de la production de chlore)

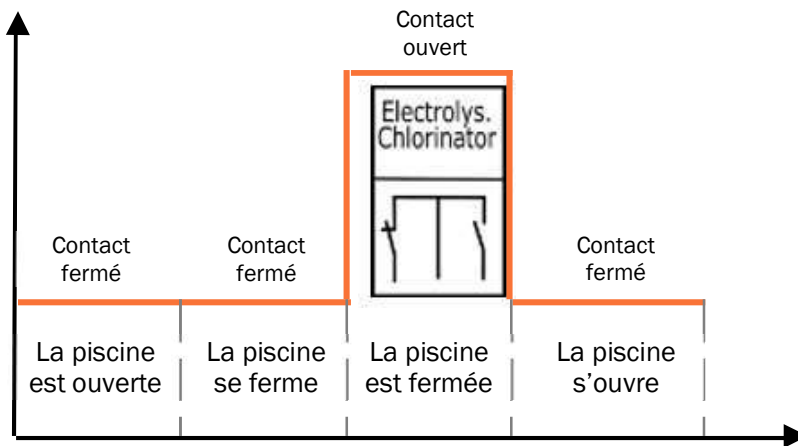

### 5.10 CONTACTS POMPE

Les contacts changent d'état lorsque le moteur tourne. Le schéma des contacts sur l'autocollant sous le bornier représente l'état des contacts lorsque le moteur est à l'arrêt.

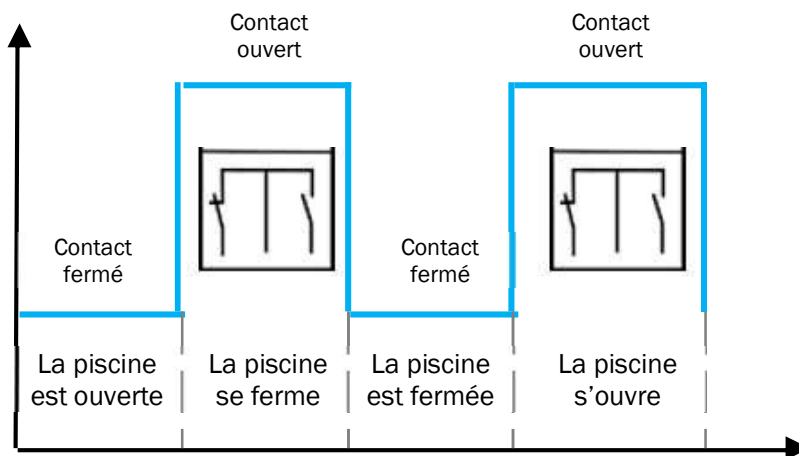



## Menu « type de contrôle » :



## Ecran des défauts :

<b>SURINTENSITE</b> Flasher le QR Code et consulter l'aide en ligne. Redemarrer le coffret.	<b>DEFAUT ELECTRONIQUE</b> Flasher le QR Code et consulter l'aide en ligne. Redemarrer le coffret.	<b>ERREUR CAPTEURS</b> Flasher le QR Code et consulter l'aide en ligne. Redemarrer le coffret.	<b>ABSENCE TENSION MOTEUR</b> Flasher le QR Code et consulter l'aide en ligne. Redemarrer le coffret.
	<b>MOTEUR DECONNECTE</b> Flasher le QR Code et consulter l'aide en ligne. Redemarrer le coffret.	<b>DEFAUT SECTEUR</b> Flasher le QR Code et consulter l'aide en ligne. Redemarrer le coffret.	<b>ERREUR CAPTEURS</b> Flasher le QR Code et consulter l'aide en ligne. Mode manuel sans capteur

Le QR code renvoie sur la page d'aide <https://www.sirem.fr/control-box-4000/>.

## 7 DIMENSIONS & POIDS

- Taille du carton : 380mmx130mmx260mm. **(Emballage non prévu pour un transport unitaire)**
- Masse du coffret 4000-20A : 5.5 kg.

Le QR Code dirige vers la page web :

<https://www.sirem.fr/control-box-4000/>

Etiquette d'identification du produit collée sur le carton comprenant 2 parties autocollantes détachables avec :

- N° de série sous forme de code barre
- Date de fabrication
- N° d'OF (xxxxxx)



**Coffret 4000 - 20A/24V - Control box 4000**

Norme (Standard) : EN60335-1 Mai 2013  
 Tension d'entrée (Input voltage) : 210/250Vac, 50/60Hz  
 I<sub>max</sub> entrée (I<sub>max</sub> input) : 2A  
 P<sub>max</sub> : 720W - P<sub>veille</sub> (P<sub>standby</sub>) : 8W; IPX4  
 OF : ss-aaaa XXXXXX



Les codes-barres sont au format code 128, ils reprennent le code produit (05.0001.4xxx) suivi d'un numéro unique.



**UK – Declaration of conformity**

We,  
Localized at,  
  
**SIREM**  
3 Chemin du Pilon  
CS 40303  
01700 - Saint-Maurice-de-Beynost  
FRANCE

Declare as the product manufacturer, and in our sole responsibility, that the following product,

**Control Box COVEO**

Part Number, 05000140XXXX

Is in conformity with the requirement of the following regulations

- 2014/35/EU Low voltage Directive
- 2014/30/EU Electromagnetic compatibility Directive
- 2014/53/EU Radio equipment and repealing Directive
- Directive RoHS 2011/65/UE et 2015/863/UE

The UK marking is realized on the traceability label of the product.  
Saint-Maurice-de-Beynost, the 24/02/2021.

G. MALPHETTES  
Président

G. PEYAVIN  
Directeur technique

T. PONSARD  
Responsable Qualité



3 Chemin du Pilon – CS 40303 – Saint-Maurice-de-Beynost – FRANCE – Tél. : +33 (0)4 78 55 83 00 – Fax : +33(0)4 78 55 89 54  
S.A.S au capital de 3 525 520 euros – RCS Bourg en Bresse – SIREN 351 138 169 - Code APE 2711Z – N°TVA FR 48 351 138 169

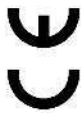

**EC – Declaration of conformity**

We,  
Localized at,  
  
**SIREM**  
3 Chemin du Pilon  
CS 40303  
01700 - Saint-Maurice-de-Beynost  
FRANCE

Declare as the product manufacturer, and in our sole responsibility, that the following product,

**Control Box COVEO 4000**

Part Number, 05 0001 4XXXX

Is in conformity with the requirement of the following regulations

- 2014/35/EU Low voltage Directive
- 2014/30/EU Electromagnetic compatibility Directive
- 2014/53/EU Radio equipment and repealing Directive
- Directive RoHS 2011/65/UE et 2015/863/UE

The CE marking is realized on the traceability label of the product.  
Saint-Maurice-de-Beynost, the 24/02/2021.

G. MALPHETTES  
Président

G. PEYAVIN  
Directeur technique

T. PONSARD  
Responsable Qualité



3 Chemin du Pilon – CS 40303 – Saint-Maurice-de-Beynost – FRANCE – Tél. : +33 (0)4 78 55 83 00 – Fax : +33(0)4 78 55 89 54  
S.A.S au capital de 3 525 520 euros – RCS Bourg en Bresse – SIREN 351 138 169 - Code APE 2711Z – N°TVA FR 48 351 138 169

Ch **Erreur ! Source du renvoi introuvable.** : Mise à jour tableau.

Ch **Erreur ! Source du renvoi introuvable.** : Mise à jour de l'illustration par suite du changement du PCB, suppression référence 4010.

Ch 2.3.3: description du branchement pour le récepteur des télécommandes.

Ch 3.1.1.1: reformulation ; section minimisé remplacé par longueur augmenté.

Ch **Erreur ! Source du renvoi introuvable.** : nouvelles indications sur l'utilisation du câble blindé.

Ch **Erreur ! Source du renvoi introuvable.** : mise à jour des illustrations.

Ch 3.2 : mise à jour illustration et titre (ajout connecteur télécommande)

Ch **Erreur ! Source du renvoi introuvable.** : 8 bornes au lieu de 7 : nouvelle borne pour la télécommande

Ch **Erreur ! Source du renvoi introuvable.** : Inversion des écrans, type de moteur puis type de capteur.

Ch 5.1.2 : Durée de la vitesse fermeture réglable.

Ch 5.2 : Reprise des explications du mode manuel. Nombre de tour d'axe maximal au-delà des fins de courses passe de 2 tours à 5 tours (300,600), 10 tours (300+). Détail des distances sur chap **Erreur ! Source du renvoi introuvable.**

Ch 5.3.1 : ajouté pour détailler la vérification du câblage avant l'initialisation.

Ch 5.3.2 : ajouté pour expliquer comment effacer une initialisation.

Ch **Erreur ! Source du renvoi introuvable.** : mise à jour des valeurs : durée réglable et valeur min à 60%.

Ch 0 : Mise à jour des valeurs

Ch 5.8. Nouvel désignation « Fin ouverture lente »

Ch **Erreur ! Source du renvoi introuvable.** : mise à jour de la structure des menus. Suppression des écrans de défaut (déjà présent par ailleurs)

Ch 5.1 : Nouveaux boutons « INFOS » sur l'écran Normal pour afficher le paramétrage du coffret et « ERREURS » pour afficher l'Historique des erreurs

Ch 5.4 : Nouveau tableau d'association entre les numéros affichés et les erreurs sur l'écran HISTORIQUE

Ch 5.4 : Séparation du N° erreur « Absence 24V » et « Moteur déconnecté »

Ch5 : Ajout du « Polski » dans les langues disponibles

Ch5.4 : Inversion de l'erreur N°6 et N°7